

ROTTNE H13F



ETT NYTT STEG MELLAN SMIDIGHET OCH STYRKA!

Låt oss presentera Rottne H13^F

En maskin som bygger vidare på den beprövade H11^E-plattformen men tar **prestanda**, **komfort** och **kapacitet** till en helt ny klass.

H13^F är utrustad med **boggi för 26,5" hjul** i stället för 24,5", vilket ger en stabilare maskin och ett tydligt lyft i framkomlighet. I **8WD** utförande blir maskinen **250 mm längre**, vilket ytterligare förbättrar stabilitet och arbetsro.

Det **höjda arbetstrycket på 280 bar** i kombination med en **10,3 meters kran** gör att H13^F utan problem hanterar större aggregat som SP661 Lite eller Log Max 6000V. För dig som vill ha maximal smidighet finns H13^F även som 6WD, med samma korta ram som H11^E.

Dragkraften är uppgraderad för att matcha kraven i den större maskinklassen som H13^F nu kliver in i. Och för gallringsförare som gillar ett större chassi finns möjligheten att kombinera H13^F med **11,3 meters kran** och de mindre aggregat som idag erbjuds till H11^E.

SERVICEVÄNLIGT
ENKEL ÅTKOMST

DRAGKRAFT
200 kN

F-HYTT

NY GENERATION FÖRARKOMFORT



RÄCKVIDD

10,3m/ 11,3m



KRAFTFULL KРАН

FÖRBÄTTRAD LYFTHÖJD & STYRKA

ARBETSTRYCK

280 BAR

AGGREGAT

6 VALBARA



EN HYTT SOM SÄTTER FÖRAREN I CENTRUM!

Med **F-seriens** lansering får skördarhytten en **omfattande uppgradering**. Alla förbättringar från skotarens E-serie följer med – och mer därtill.

F-seriens framtid

Den **uppdaterade hytten** kommer successivt in i alla Rottnes skördare i takt med att de tar steget in i F-serien. **H13^F** är först ut – och sätter ribban för vad som kommer härnäst.

Nyheter i hytten:

- Ny elcentral och nytt styrsystem
- Nya paletter med 7-knappars skördarspak
- Elektrisk miniratt på höger armstöd ersätter styrorbitol
- LED-belysning i både tak och golv
- Ny paneldesign som ger mer rymd, bättre sikt och ett renare intryck
- Smart förvaring: mugghållare, ytor för kaffekoppen, och matlådevärmare som standard



Funktioner för svårslagen förarkomfort!

Klimatanläggningen har fått ett **rejält lyft** med bättre **prestanda** och **smartare placering** av luftutsläpp. Allt styrs enkelt via knappar på paletterna. Tillval som uppvärmd golvmatta, eluppvärmda rutor, bashögtalare och blyxtljus finns nu också tillgängliga.

Säkerhet och sikt i toppklass

För att öka säkerheten är hytten nu utrustad med 20 mm säkerhetsrutor (tidigare 12 mm). Båda bakre rutorna är öppningsbara nödutgångar och dessutom 8 cm större, vilket ger betydligt **bättre sikt bakåt**.



TEKNISK SPECIFIKATION

<p>Motor John Deere PowerTech PVS 6068H I550, Stage V 6 cyl. 6,8 liter med common rail insprutningssystem, Variabel turbo. Max. effekt: 164 kW, 221 hk @1800 rpm Max. vridmoment: 963 Nm @1500-1600 rpm Dieseltankvolym: 377 liter (AdBlue tankvolym: 20 liter)</p>	<p>Hydraulsystem Lastkännande med elektrisk flödesreglering. Pumpkapacitet: 210 cm³ Kapacitet: 357 liter / 1700 rpm. Arbetstryck: 3,0 - 28,0 MPa.</p>
<p>Hydrostatisk transmission Hydrostatisk transmission med Rottne styrsystem med lastreglering. Systemet helt skilt från övrig hydraulik med separat oljetank, returfilter och läckoljefilter samt oljekylare. Hydrostatpump: 110 cm³ 3 körlägen. Dragkraft: 200 kN</p>	<p>Elsystem 24 volt med Rottne styrsystem med CanBus-teknik. 2 st. batteri 142+142 Ah. 1 st. växelströmgenerator 150 A. 16 st. LED arbetslampor.</p>
<p>Hjulustrustning 710/55xR34 Nokian Forest King TRS3 + SB TL (bredd 2890mm) 710/45x26,5/20 F2 SF Nokian Forest King (Bredd 2890mm)</p>	<p>Hytt Hytten är mycket välisolerad med låg ljudnivå. (67 dBA) Hytten är avvibrerad och utrustad med Comfort Line. Automatiskt nivellerande 15° fram 14° bak 11° i sidled samt svängbar ± 90°.</p>
<p>Chassi 6-/ 8-hjulsdriven skördare med ramstyrning. Styrvinkel +/- 43°</p>	<p>Kran RK 220 ET/ DT Utskjut: 2,15 m. / Räckvidd 10,3m. Lyftmoment: 220 kNm. / Vridmoment: 52 kNm. / Vridvinkel: 260°.</p>

VALBARA AGGREGAT

SP461 LF NG

SP 561 LF

SP 661 LF Lite

LOG MAX 4000T

LOG MAX 5000V

LOG MAX 6000V

H13^F 10,3m:



H13^F 11,3m:



MÅTTSKISS

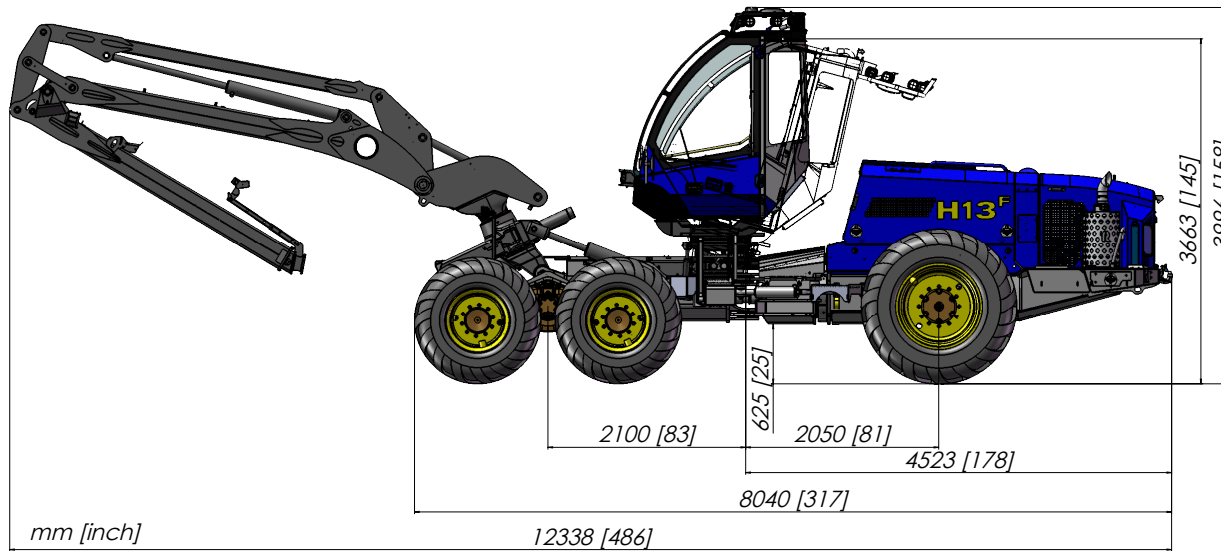

H13 8WD

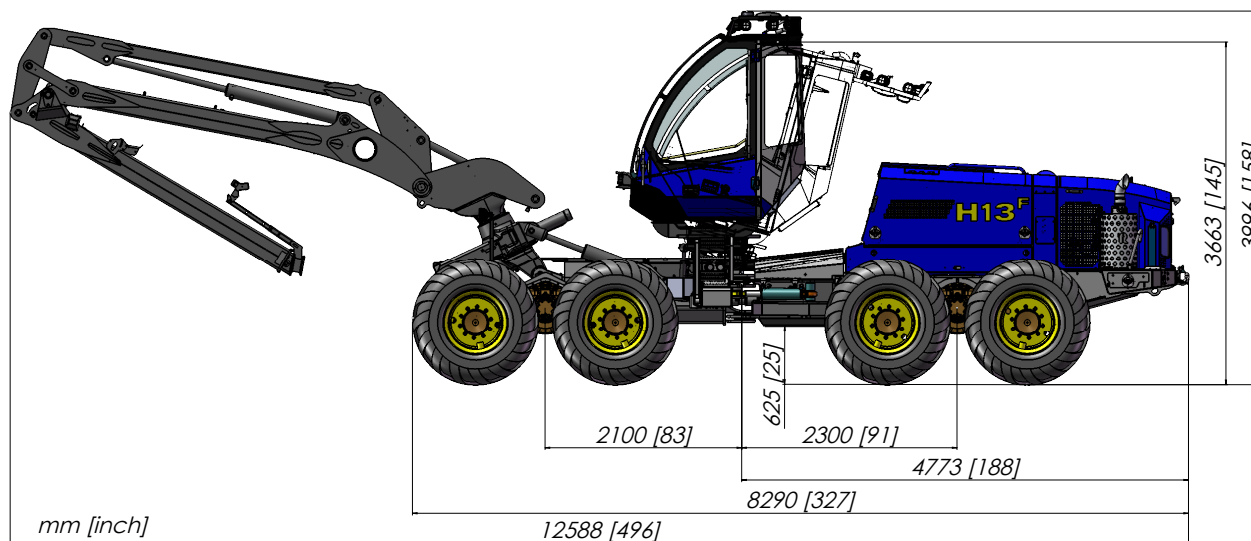

ÖVERSIKT

ANVÄNDNINGSSOMRÅDEN
Stickvägsgående gallring
och slutavverkning

OPTIMAL STAMDIAMETER
10-45cm

BREDD
2890 mm

TJÄNSTEVIKT
18600 kg* (6WD)
20600 kg* (8WD)

VANLIGA TILLVAL

- Stubbbehandling
- Färgmärkning
- Centralsmörjning
- Motorvärmare
- Balanserad boggi
- Kompressor
- Rottne Crane Assistance
- Band runt om
- Flertrådshantering
- Rottne Connect

*Skiljer beroende på utrustning.



ROTTNE
first in forest



VILL DU VETA MER?

Besök rottne.com eller scanna QR-koden