

# Två modeller. En intelligent generation.

Vår nya WD-6S och WD-7S tar allt det som tidigare var bra och gör det ännu bättre – med förbättrad energieffektivitet, enklare hantering och en fräsch, ergonomisk design anpassad för verklig köksprestanda.



## WD-6S

Smart. Kompakt.  
Effektiv.

**Säljstart** under  
oktober 2026.



## WD-7S

Kraftfull. Rymlig.  
För högre kapacitet.

**Säljstart** under  
september 2026.



*\* De båda maskinerna har valet  
automatisk autohuv.*

### GEMENSAMMA NYCKELFUNKTIONER



#### Autohuv och autostart

Automatisk huvanordning med ergonomisk drift och omdesignade lyftarmar för stabil och ren funktion.



#### Frontservice

Snabb service, minimal påverkan på driften.



#### Tvåstegad energi-sparfunktion

Minskar energi-förbrukning mellan diskprogram



#### 40 % lättare spolarmar

Sköljprocess förbättrad. Ny och uppdaterad spolararm.



#### 4,3" pekskärm

Intuitiv, hållbar och informativ.



#### Intuitiv rensningsfunktion

Förbättrad funktion tillsammans med ny touch panel.

#### Robust design

En robust design med lång livslängd.

#### ECO-FLOW (tillval)

Sparar energi och påskyndar torkningen.

#### Ergonomisk huv

Leder bort ånga från operatören.

Över 70 000 WD-6-enheter är i drift världen över — uppskattade i små och medelstora diskrum för sin hållbarhet, användarfokus och låga driftskostnader.



#### Byggt för en bättre morgondag

Upp till 98 % återvunnet rostfritt stål - för lång livslängd och mindre påverkan.



# WD-6S

## HUVDISKMASKIN

### PRODUKTFÖRDELAR

- En robust design i rostfritt stål med hög-värdigt material i komponenter ger en tillförlitlig drift i många år.
- Dubbelisolerad huv sparar energi och ger lägre ljudnivå.
- Bra arbetsmiljö med unikt huvkoncept.
- God hygien med automatiskt rengöringsprogram och garanterad slutsköljnings-temperatur.
- Självttömmande diskpump.
- Djup tank som minskar risken för skumbildning.
- Servicevänlig – service utförs från maskinens framsida.
- Hygienkontroll – styrsystem med integrerad HACCP
- Optimalt diskresultat – med självttömmande diskarmar.
- Konkava disk- och sköljdyror förhindrar igen-sättning.
- Anpassningsbara disk- och sköljtider samt temperaturer för alla program.
- Inbyggd sköljmedelsdosering.
- Automatiskt renspolningsprogram.



### TILLVAL

- Automatisk huv.
- Autostart för huvautomatik.
- 230V/1/50Hz
- Marint utförande.
- Diskmedelsdosering för flytande diskmedel.
- Sidomonterad panel.
- Låsbart skåp för kemhållare (inte i komb. med break-tank eller panel på vänster sida).
- Genomströmmare för kallvattenanslutning.
- Tömningspump.
- Separat vattenpåfyllning.
- Break-tank inkl. tryckstegringspump (väljs då inte externt återsugningsskydd monteras).
- Tryckstegringspump gemensam med WD-PRM6 med autohuv (i kombination med breaktank).
- ECO-FLOW kondenseringsenhet med värmeåtervinning. (kallvattenanslutning krävs)
- Värmeväxlare, värmeåtervinning genom avloppsvattnet. Ej i kombination med PRM (kallvattenanslutning krävs)
- WEB Tool för extern egenkontroll HACCP-dokumentering

### EXTRA UTRUSTNING

- Imhuv med utsugningsstos
- Hylla för kembehållare
- Sideboard (560 x 560 mm)

TEKNISKA UPPGIFTER	WD-6S
Diskpump (kW)	0,9
Genomströmmare (kW)	9/12*
Tankvärme (kW)	1,8
Tankvolym (liter)	50
Vikt, maskin i drift (kg)	160
Kapslingsklass (IP)	45

\* 12 kW genomströmmare är tillval.

KAPACITET OCH DRIFTSDATA	WD-6S
Total disktid program 1 (min)	1,2**
Total disktid program 2 (min)	1,7**
Total disktid program 3 (min)	3,2**
Kapacitet, max (korgar / tim)	50
Vattenförbrukning, sköljning / program (liter)	2,5-4***
Energiförbrukning (kWh av ansluten effekt)	70-90%
Ljudnivå * (dB(A)) normaldisk	60

\* Uppmätt 1 meter vid sidan av maskinen.

\*\* Fabriksinställning. Disktiden är justerbar.

\*\*\* Vattenförbrukningen beror på lokala förhållanden. Finjustering görs vid installation.

ANSLUTNING, MASKIN	WD-6S
Total anslutningseffekt (kW)	9,9/12,9*
Huvudsäkring 400V 3N~ (A) **	16/25*
Max. anslutn.area 400V 3N~ (L1-L3,N,PE) Cu (mm2) ***	2,5

\* 12 kW genomströmmare är tillval.

\*\* Annan anslutningsspänning på begäran.

\*\*\* Kabel 2m H07RN-F ingår.

# Wexiödisk

## ANSLUTNING VATTEN, AVLOPP OCH VENTILATION

WD-6S

Vattenkvalitet, hårdhet (°dH)	2-7
Vattenanslutning 5 - 65°C (utvändig gänga)*	R 1/2"
Avloppsanslutning, PP rör (ø mm)	50
Vattenkapacitet, tryck (kPa)	180**
Vattenkapacitet, flöde (liter/min)	18
Vattenkapacitet huvlyft, tryck (kPa)	180**
Golvbrunn, kapacitet (liter/sek)	3
Värmebelastning till rummet (total, sensibel, latent) (kW)	2,3 / 1,7 / 0,6
För maskiner med tillvalet av ECO-FLOW blir värmebelastningen till rummet (total, sensibel, latent) (kW)	1,2 / 0,9 / 0,3

\* Vid kallare vatten, lägre än 55°C rekommenderas 12 kW genomströmmare.

\*\* Vid lägre tryck bör maskinen kompletteras med break tank.

## STORLEK OCH VIKT FÖR TRANSPORT

WD-6S

Storlek, LxBxH (mm) *	765x710x1560
Vikt (kg) *	115

\* Inkl. emballage.

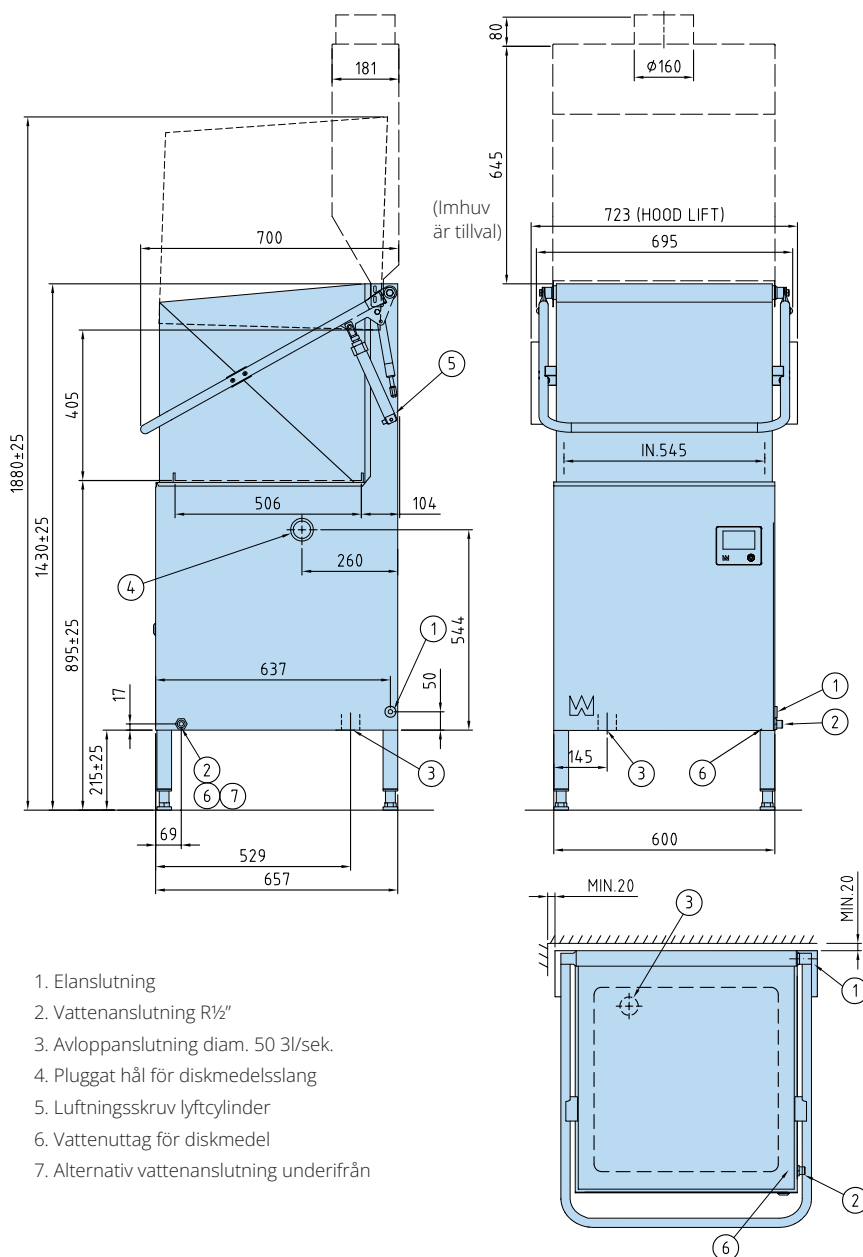

1. Elanslutning
2. Vattenanslutning R1/2"
3. Avloppsanslutning diam. 50 3l/sek.
4. Pluggat hål för diskmedelsslang
5. Luftningsskruv lyftcylinder
6. Vattenuttag för diskmedel
7. Alternativ vattenanslutning underifrån

WD-6S med **ECO-FLOW**

kondenseringsenhet och värmeåtervinning

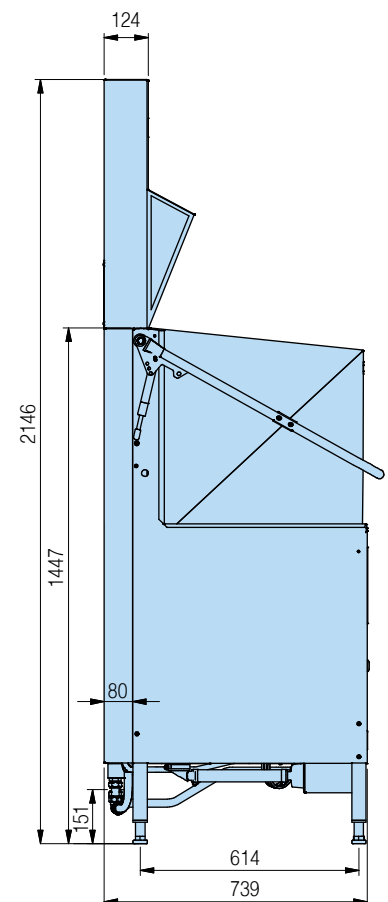

# Wexiödisk

# WD-7S

## HUVDISKMASKIN

### PRODUKTFÖRDELAR

- En robust design i rostfritt stål med hög-värdigt material i komponenter ger en tillförlitlig drift i många år.
- Dubbelisolerad huv sparar energi och ger lägre ljudnivå.
- Tack vare justerbart vattentryck kan maskinen enkelt ställas om mellan fin- och grovdisk.
- Bra arbetsmiljö med unikt huvkoncept.
- God hygien med automatiskt rengöringsprogram och garanterad slutsköljnings-temperatur.
- Självtömmande diskpump.
- Djup tank som minskar risken för skumbildning.
- Servicevänlig – service utförs från maskinens framsida.
- Hygienkontroll – styrsystem med integrerad HACCP.
- Optimalt diskresultat – med självtömmande diskarmar.
- Konkava disk- och sköljdysor förhindrar igen-sättning.
- Anpassningsbara disk- och sköljtider samt temperaturer för alla program.
- Inbyggd sköljmedelsdosering.
- Automatiskt rensprogram.



### TILLVAL

- Automatisk huv.
- Autostart för huvautomatik.
- 230V/1/50Hz.
- Marint utförande.
- Diskmedelsdosering för flytande diskmedel.
- Sidomonterad panel.
- Låsbart skåp för kemhållare (inte i komb. med Break tank eller panel på vänster sida).
- Genomströmmare för kallvattenanslutning.
- Tömningspump.
- Separat vattenpåfyllning.
- Break-tank inkl. tryckstegringspump (väljs då inte externt återsugningsskydd monteras).
- Tryckstegringspump gemensam med WD-PRM7 med autohuv (i kombination med breaktank).
- ECO-FLOW kondenseringsenhet med värmeåtervinning. (kallvattenanslutning krävs)
- Värmeväxlare, värmeåtervinning genom avloppsvattnet. Ej i kombination med PRM (kallvattenanslutning krävs).
- WEB Tool för extern egenkontroll HACCP-dokumentering.

### EXTRA UTRUSTNING

- Imhuv med utsugningsstos.
- Hylla för kembehållare.
- Sideboard (560 x 560 mm).
- Ställ för 8 st bakplåtar (450 x 600 mm).
- Kantinställ för 50-korg.

TEKNISKA UPPGIFTER	WD-7S
Diskpump (kW)	1,1
Genomströmmare (kW)	9/12*
Tankvärme (kW)	1,8
Tank volume (liter)	50
Vikt, maskin i drift (kg)	170
Kapslingsklass (IP)	45

\* 12 kW genomströmmare är extrautrustning.

KAPACITET OCH DRIFTSDATA	WD-7S
Total disktid program 1 (min)	1,2**
Total disktid program 2 (min)	1,7**
Total disktid program 3 (min)	3,2**
Kapacitet, max (korgar / tim)	50
Vattenförbrukning, sköljning / program (liter)	2,5-4***
Energiförbrukning (kWh av ansluten effekt)	70-90%
Ljudnivå * (dB(A)) normaldisk/grovdisk	62/60

\* Uppmätt 1 meter vid sidan av maskinen.

\*\* Fabriksinställning. Disktiden är justerbar.

\*\*\* Vattenförbrukningen beror på lokala förhållanden. En finjustering görs vid installation.

ANSLUTNING, MASKIN	WD-7S
Total anslutningseffekt (kW)	10,1/13,1*
Huvudsäkring 400V 3N~ (A) **	16/25*
Max. anslutn.area 400V 3N~ (L1-L3,N,PE) Cu (mm2) ***	2,5

\* 12 kW genomströmmare är extrautrustning.

\*\* Annan anslutningsspänning på begäran.

\*\*\* Kabel 2m H07RN-F ingår.

# Wexiödisk

ANSLUTNING VATTEN, AVLOPP OCH VENTILATION	WD-7S
Vattenkvalitet, hårdhet (°dH)	2 - 7
Vattenanslutning 5 - 65°C (utvändig gänga)*	R 1/2"
Avloppsanslutning, PP rör (ø mm)	50
Vattenkapacitet, tryck (kPa)	180**
Vattenkapacitet, flöde (liter/min)	18
Vattenkapacitet huvlyft, tryck (kPa)	300**
Golvbrunn, kapacitet (liter/sek)	3
Värmebelastning till rummet (total, sensibel, latent) (kW)	2,3 / 1,7 / 0,6
För maskiner med tillvalet av ECO-FLOW blir värmebelastningen till rummet (total, sensibel, latent) (kW)	1,2 / 0,9 / 0,3

\* Vid kallare vatten, lägre än 55°C rekommenderas 12 kW genomströmmare.

\*\* Vid lägre tryck bör maskinen kompletteras med break tank.

STORLEK OCH VIKT VID TRANSPORT	WD-7S
Storlek, LxBxH (mm) *	765x805x1650
Vikt (kg) *	125

\* Inkl. emballage.

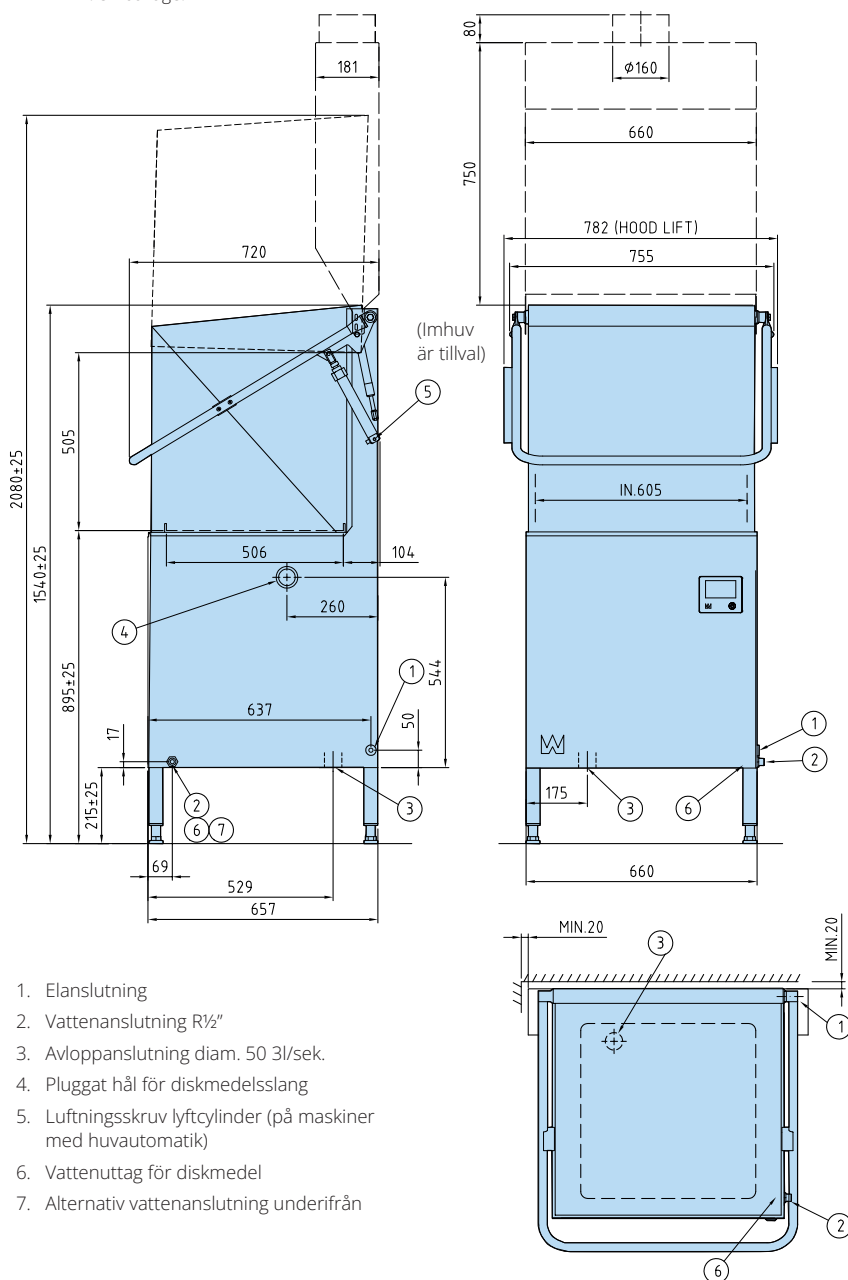

1. Elanslutning
2. Vattenanslutning R1/2"
3. Avloppsanslutning diam. 50 3l/sek.
4. Pluggat hål för diskmedelsslang
5. Luftningskrav lyftcylinder (på maskiner med huvautomatik)
6. Vattenuttag för diskmedel
7. Alternativ vattenanslutning underifrån

Tillverkaren förbehåller sig rätten att göra ändringar i de tekniska uppgifterna.

WD-7S med **ECO-FLOW** kondenseringsenhet och värmeåtervinning

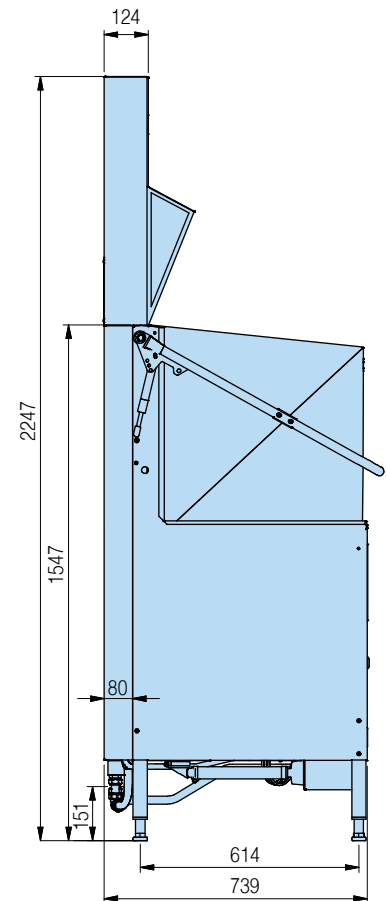

# Wexiödisk