



HÖRNMATNING

PRODUKTFÖRDELAR

- Hörnmatningen är tillverkad helt i rostfritt stål.
- Stativet är tillverkat i rostfritt fyrkant-rör och försett med ställbara plast-fötter.
- Matarstängerna sammankopplas med maskinens matning, vilket gör att någon separat matningsmotor ej erfordras.
- Hörnmatningen, som finns för såväl vänster- som högermatad maskin, klarar av inmatningen på ett minimalt utrymme.

Hörnmatning - standard

a = 630 mm.

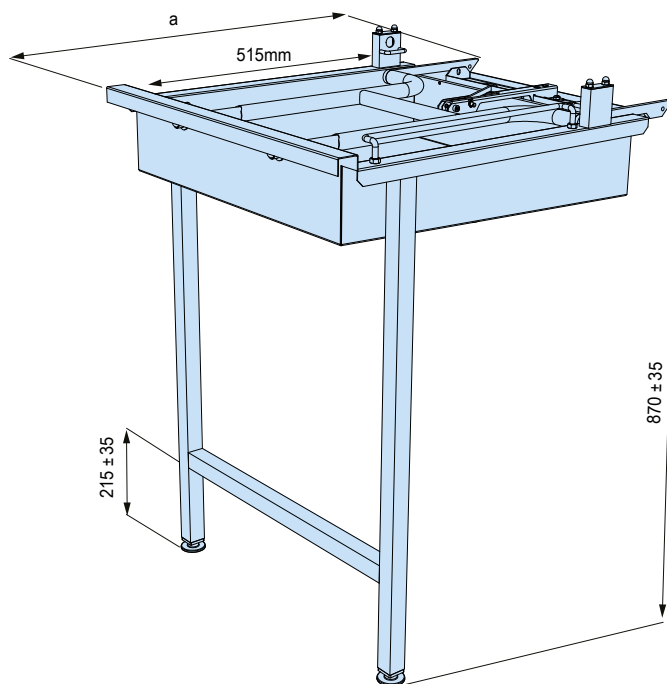

TILLVAL

- Förberedd för tunneldiskmaskin
- Hörnmatning. a = 631 upp till 2785 mm

Anslutning av rullbana respektive bänk

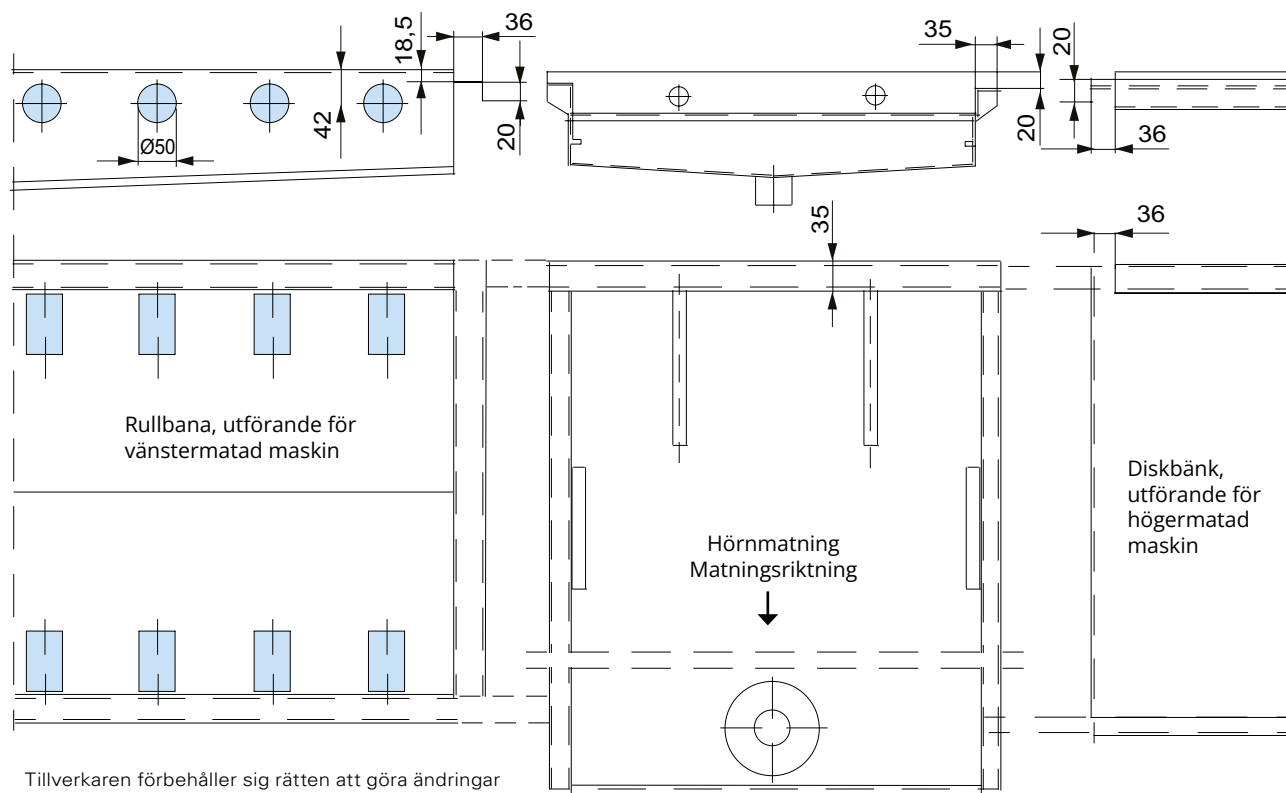

Tillverkaren förbehåller sig rätten att göra ändringar i de tekniska uppgifterna.

Wexiödisk